

Sammode illumine la terrasse d'une **villa**, une **esplanade** en bord de mer, la **place** centrale d'une ville, l'intérieur d'une **boutique**, l'espace lounge d'un **club**, les accès d'une **passerelle**, les abords d'un **musée**, le hall d'un **hôtel**, les espaces extérieurs d'une **résidence**...

HO 2.01

# Sammode

x

# Yann Kersalé





1



2

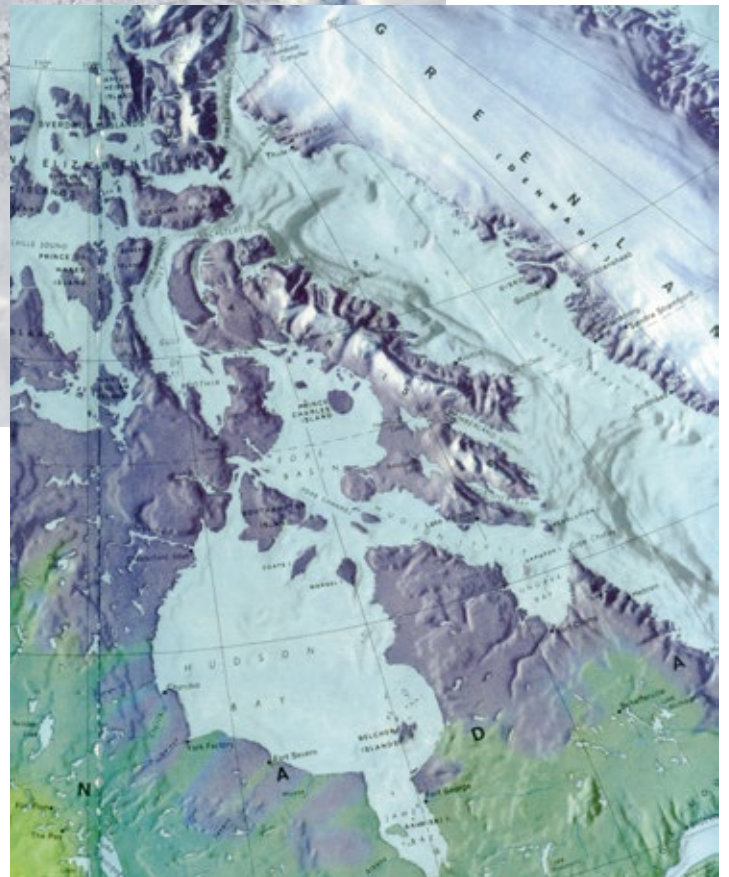

3

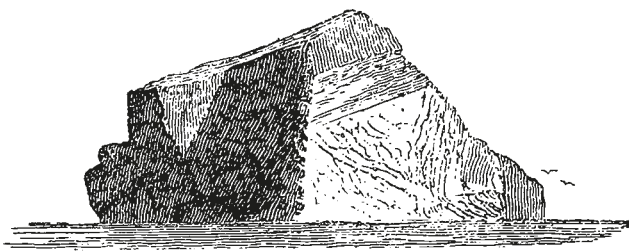

4

01. Baie de Baffin, Canada, Jacques Descloitres, MODIS Land Rapid Response Team  
 02. Iceberg de la baie de Baffin, Yann Kersalé  
 03. Carte, *The Reader's Digest Great World Atlas*, 1961  
 04. Gravure d'iceberg, John Purdy, 1845

01. Baffin Bay, Northern Canada, Jacques Descloitres, MODIS Land Rapid Response Team  
 02. Iceberg in the Baffin Bay, Yann Kersalé  
 03. Map *The Reader's Digest Great World Atlas*, 1961  
 04. Iceberg engraving, John Purdy, 1845

01. Baffin-Bucht, Nord-Kanada, Jacques Descloitres, MODIS Land Rapid Response Team  
 02. Eisberge in der Buffin Bay, Yann Kersalé  
 03. Karte *The Reader's Digest Great World Atlas*, 1961  
 04. Eisberggravur, John Purdy, 1845



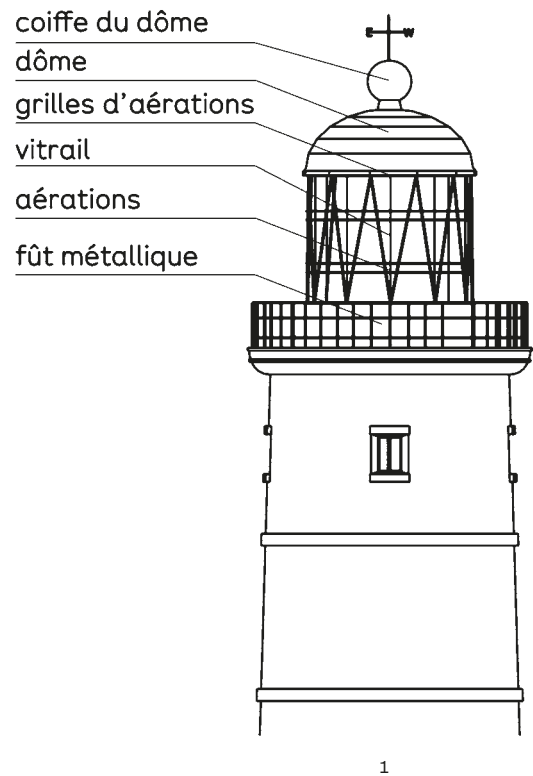

1



3

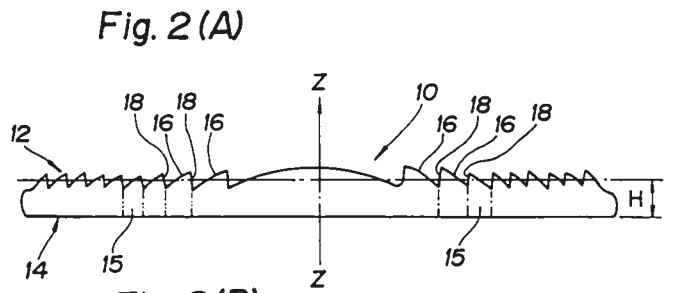
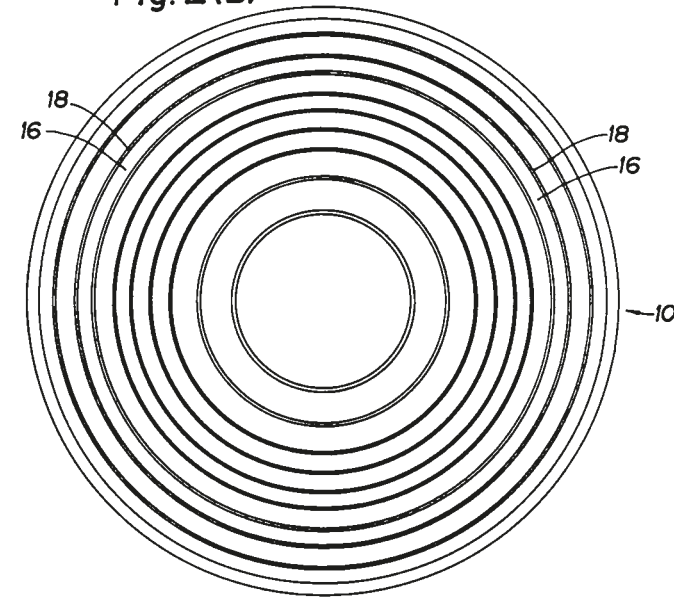
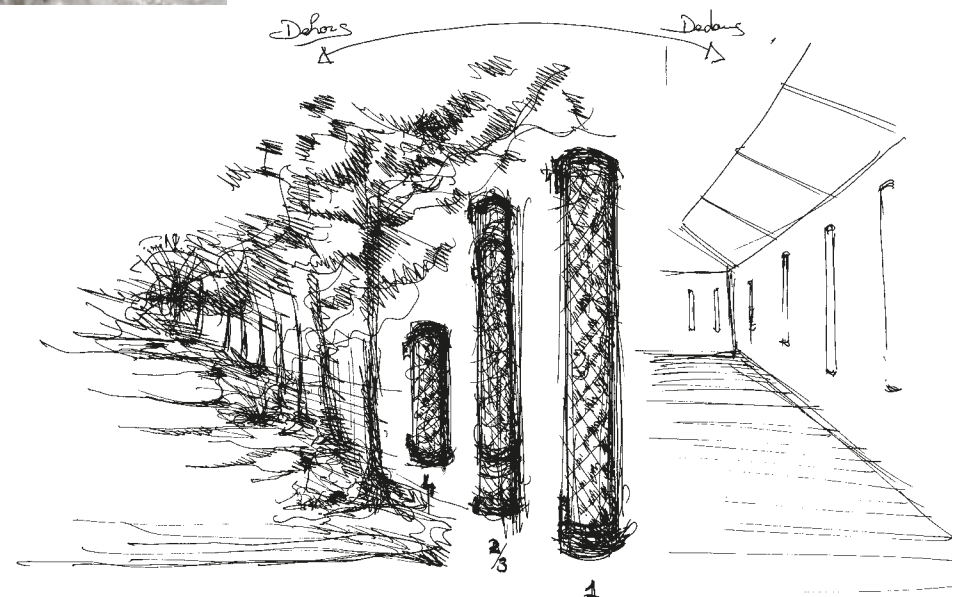

Fig. 2 (A)



2



4

01. Schéma d'un phare  
02. Schéma d'une lentille de Fresnel  
03. Cristaux de graphite de l'île de Baffin  
04. Dessin de Yann Kersalé

01. Lighthouse scheme  
02. Fresnel lens scheme  
03. Graphite crystals from Baffin Island  
04. Drawing of Yann Kersalé

01. Leuchtturm-Schema  
02. Fresnel-Linsen-Schema  
03. Graphitkristall von der Baffin-Insel  
04. Zeichnung von Yann Kersalé

# Sammode x Yann Kersalé

Sammode a choisi Yann Kersalé pour imaginer quatre luminaires utilisables aussi bien à l'intérieur qu'à l'extérieur. Cette nouvelle ligne, baptisée Lö, rejoint les collections Sammode Studio.

La collection Lö signée par Yann Kersalé s'inspire de paysages glaciers que l'artiste a jadis traversés. Deux voyages l'ont particulièrement influencé: l'un en Terre de Baffin, en 2001; l'autre au Groenland, en 2012. Deux séjours au-delà du cercle polaire arctique, en territoire inuit. Il y découvre alors la glace dans tous ses états et en glane une myriade de photographies, illico intégrées à sa banque d'images référentielles. De la glace - « cette lumière solidifiée », dit Kersalé -, il apprécie l'éclat et la transparence, la manière dont elle capte la lumière et la décompose.

En 2016, les premières esquisses pour la collection Lö reproduisent directement lesdits clichés sur un film translucide, à introduire à l'intérieur de l'emblématique tube Sammode. Puis, la recherche se focalise sur les effets prismatiques de la réflexion de la lumière sur la glace, pour aboutir au choix d'une pellicule réticulée. Le résultat fait son originalité: grâce à deux films translucides superposés - l'un prismatique, l'autre miroir -, le luminaire arbore deux facettes. Allumé, le premier déploie ces prismes étincelants à l'infini. Éteint, le second reflète à l'envi l'environnement alentour.

Issus de la langue inuit, les noms des luminaires - Nilak, Qanik, Qinu - illustrent divers états de la glace. Le patronyme de la collection, lui, est un jeu sur la sémantique du mot « l'eau ». Pour Sammode, l'eau devient Lö.

Sammode has selected the lighting designer Yann Kersalé to envision four luminaires that are equally impressive indoors and outdoors. This new range—Lö—joins our Sammode Studio collections.

The Lö collection by Yann Kersalé takes its inspiration from the glacial landscapes that fascinate this artist. Two expeditions proved particularly influential: the first to Baffin Island in 2001, and the second to Greenland in 2012. Both took him deep into the Arctic Circle and the home of the Inuit people. There he discovered ice in all its forms and amassed an enormous number of photographs that immediately joined his image bank of inspirational references. In Kersalé's own words, what attracts him most about ice is "its solidified light", its brightness and transparency, and the way it captures and reduces light to its component parts.

In 2016, the first sketches for the Lö collection directly reproduced selected photographic images on translucent film applied to the internal wall of the iconic Sammode tube. The creative process refocused on the prismatic reflection effects of light on ice, resulting in a final decision in favour of a reticulated film. The result is completely unique: using two superimposed translucent film—one prismatic, the other reflective—the luminaire displays two distinctive facets. When switched on, the first exploits the infinite sparkling quality of the prisms. When switched off, the second repeatedly reflects the surrounding environment.

The individual luminaires in the range are named Nilak, Qanik and Qinu, just three of the words used by the Inuit to describe the many qualities of ice. The name given to the collection itself is a play on l'eau, the French word for water. For Sammode, l'eau becomes Lö.

Sammode beauftragte den Lichtdesigner Yann Kersalé mit dem Entwurf von vier Leuchten für den Innen- und Aussenbereich. Diese neue Produktlinie namens Lö ergänzt die Kollektion Sammode Studio.

Für die Leuchterserie Lö ließ sich Yann Kersalé von den Gletscherlandschaften inspirieren, die ihn auf seinen Reisen besonders beeindruckten, vor allem während seiner Aufenthalte bei den Inuit, nördlich des Polarkreises: 2001 auf der kanadischen Baffin-Insel und 2012 auf Grönland. Hier entdeckte er die vielfältigen Varianten von Eis und Schnee und schoss eine Unzahl von Fotos für sein eigenes Bildarchiv. Am Eis, „dem erstarrtem Licht“, wie er es nennt, bewundert er die Transparenz und Helligkeit, die Art und Weise, wie es das Licht einfängt und in seine Bestandteile auflöst.

2016 wurden einige dieser Fotografien als erste Entwürfe für die Kollektion Lö direkt auf eine lichtdurchlässige Folie gedruckt, um sie innen in einer der ikonografischen Rohrleuchten von Sammode anzubringen. Anschließend konzentrierte sich der kreative Prozess auf die Prismeneffekte der Lichtreflexion im Eis, woraufhin eine Folie mit einem Gitternetz ausgewählt wurde. Das Ergebnis ist einzigartig: Dank zweier übereinanderliegender transluzenter Folien, eine mit Prismenstruktur, eine spiegelnd, wird die Leuchte zum Objekt mit zwei Facetten. Ist sie eingeschaltet, zeigen sich kristallin funkelnde Eisprismen, ist sie ausgeschaltet, reflektiert sie die Umgebung um sie herum.

Die Namen der Leuchten—Nilak, Qanik und Qinu—stammen aus der Inuit-Sprache und stehen für verschiedene Arten von Eis. Der Name der gesamten Kollektion ist ein lautmaleriesches Wortspiel mit dem französischen Begriff für Wasser, „l'eau“. Für Sammode wurde es zu „Lö“.











---

Collection Lö

Collection Lö

Kollektion Lö

# Nilak

Ø	Longueur Length Länge	Lampe Lamp Lampe	Baladeuse à suspendre Hook lamp Handleuchte zum Aufhängen	Applique Wall fitting Wandleuchte	Câble Cable Kabel	Gradation* Light regulation* Lichtänderung*	Code Part. No. Art.-Nr.
100 mm	400 mm	LED 20 W 2700 K	●	●	4 m	●	NILAK 1201



IP68 CE



Equipées de leur câble avec prise européenne IP44  
Livrées avec 2 supports de fixation murale en inox  
Source : Module LED intégré  
Fiasques & Colliers : Inox  
Corps : Coextrudé PMMA/PO  
Films optiques : Films miroir sans tain et prismatique  
Joints : EPDM  
\*Gradation : Bouton variateur intégré  
Design : Yann Kersalé

Equipped with cable and european plug IP44  
Supplied with 2 wall mount brackets  
Light source: Integrated LED module  
End caps & fixing straps: Stainless steel  
Housing: Coextruded PMMA/PO  
Optical films: one-way mirror and prismatic films  
Gaskets: EPDM  
\*Light regulation: Built-in dimming button  
Design: Yann Kersalé

Mit Kabel und europäischem Stecker IP44 ausgestattet  
2 Wandhaken im Lieferumfang enthalten  
Leuchtmittel: Integriertes LED-Modul  
Endkappen & Bandschellen: Edelstahl  
Gehäuse: Coextrudiertes PMMA/PO  
Optische Folien: Einweg-Spiegelfolie und Prismafolie  
Dichtungen: EPDM  
\*Lichtänderung: Integrierter Dimmschalter  
Design: Yann Kersalé

AH0109

# Qanik

Ø	Longueur Length Länge	Lampe Lamp Lampe	Applique Wall fitting Wandleuchte	Plafonnier Ceiling fitting Deckenleuchte	Câble Cable Kabel	Code Part. No. Art.-Nr.
70 mm	700 mm	LED 23 W 2700 K	●	●	1 m	QANIK 1212
	1000 mm	LED 34 W 2700 K	●	●	1 m	QANIK 2212



IP68 CE



Equipées de leur câble et de leur sortie murale  
Source : Module LED intégré  
Fiasques & Colliers : Inox  
Corps : Coextrudé PMMA/PO  
Films optiques : Films miroir sans tain et prismatique  
Joints : EPDM  
Design : Yann Kersalé

Equipped with cable and cable plate  
Light source: Integrated LED module  
End caps & fixing straps: Stainless steel  
Housing: Coextruded PMMA/PO  
Optical films: one-way mirror and prismatic films  
Gaskets: EPDM  
Design: Yann Kersalé

Mit Kabel und Wandauslass ausgestattet  
Leuchtmittel: Integriertes LED-Modul  
Endkappen & Bandschellen: Edelstahl  
Gehäuse: Coextrudiertes PMMA/PO  
Optische Folien: Einweg-Spiegelfolie und Prismafolie  
Dichtungen: EPDM  
Design: Yann Kersalé

AH0109

# Qinu

Ø	Longueur Length Länge	Lampe Lamp Lampe	Applique Wall fitting Wandleuchte	Plafonnier Ceiling fitting Deckenleuchte	Suspension Suspension Hängeleuchte	Câble Cable Kabel	Code Part. No. Art.-Nr.
133 mm	1220 mm	LED 74 W 2700 K	●	●	●	3 m	QINU 3212



IP68 CE



Equipées de leur câble et de leur sortie murale  
Source : Module LED intégré  
Fiasques & Colliers : Inox  
Corps : Coextrudé PMMA/PO  
Films optiques : Films miroir sans tain et prismatique  
Joints : EPDM  
Films de suspension : 2 x 3 m inclus  
Design : Yann Kersalé

Equipped with cable and cable plate  
Light source: Integrated LED module  
End caps & fixing straps: Stainless steel  
Housing: Coextruded PMMA/PO  
Optical films: one-way mirror and prismatic films  
Gaskets: EPDM  
Cable suspension: 2 x 3 m included  
Design: Yann Kersalé

Mit Kabel und Wandauslass ausgestattet  
Leuchtmittel: Integriertes LED-Modul  
Endkappen & Bandschellen: Edelstahl  
Gehäuse: Coextrudiertes PMMA/PO  
Optische Folien: Einweg-Spiegelfolie und Prismafolie  
Dichtungen: EPDM  
Seilabhängung: 2 x 3 m enthalten  
Design: Yann Kersalé

AH0109





## Entretien avec Yann Kersalé

**Christian Simenc: Vous souvenez-vous de votre premier contact avec Sammode?**

Yann Kersalé: J'ai un souvenir très précis de ce moment: c'était au milieu des années 1970, j'étais alors étudiant à l'école des Beaux-Arts de Quimper et mon colocataire, un Irlandais, m'avait invité à venir visiter son pays. Sur le ferry qui faisait la traversée jusqu'à Dublin, j'ai remarqué les lampes d'ambiance et l'éclairage qu'elles dispensaient. Je n'ai su que longtemps après qu'il s'agissait de luminaires Sammode.

**CS: Au moment d'élaborer vos premières créations, vous vous retrouvez une nouvelle fois nez-à-nez avec des produits de la marque...**

YK: Après mes études aux Beaux-Arts, j'ai commencé à travailler avec la lumière. En 1981, j'ai conçu une installation pour un haut-fourneau de la Société métallurgique de Normandie, à Caen. Elle s'intitulait *Siderxenon*. En amont du projet, j'ai visité l'usine et repéré ces appareillages extraordinairement costauds, faits pour supporter à la fois les intempéries et les conditions extrêmes. Il s'agissait, à nouveau, de luminaires Sammode. C'était exactement le type de matériel dont j'avais besoin pour réaliser mes installations lumineuses en extérieur. À l'époque, hormis modifier des produits existants ou détourner du matériel industriel, il n'y avait pas beaucoup de solutions. Que la lumière soit émise par un objet aussi étanche fut, pour moi, une révélation. Le tube Sammode était un dispositif idéal.

**CS: Très vite, vous êtes amenés à œuvrer avec des architectes. Que leur proposez-vous?**

YK: Par mon travail avec la lumière, je génère une deuxième vie du bâtiment, la nuit. Je propose aux architectes une autre vision, crée une histoire, une mise en lumière qui n'est pas seulement due à la lumière fonctionnelle générée par l'intérieur du bâtiment. En fait, avec leur édifice, je crée une sculpture.

**CS: Vous avez plus particulièrement collaboré avec Jean Nouvel?**

YK: Oui, dès 1989, avec la mise en lumière de l'Opéra de Lyon, une installation baptisée *Théâtre Temps*. Puis, les projets se sont enchaînés comme, entre-autres, les jardins du Musée du Quai Branly,

## Interview with Yann Kersalé

**Christian Simenc: Do you recall your first contact with Sammode?**

Yann Kersalé: Yes, I have a very precise memory of that moment: it was in the mid-1970s when I was still a student at the École des Beaux-Arts art school in Quimper in France, and my Irish roommate invited me to visit his country. On the ferry to Dublin, I noticed the lamps that provided the ambient lighting, and the quality of light they gave. But it wasn't until a long time later that I discovered that these were Sammode luminaires.

**CS: At the time you were developing your first pieces, you found yourself once again face-to-face with the brand's products . . .**

YK: After I graduated, I began working with light. And in 1981, I designed an installation for a blast furnace at the Société Métallurgique de Normandie steel mill in Caen in France. It was called *Siderxenon*. Before I started on the project, I'd visited the plant and seen these amazingly tough lighting units that were clearly made to withstand storms and extreme conditions. Again, they turned out to be Sammode luminaires. It was exactly the type of hardware I needed to create my external light installations. Back then, unless you modified existing products or repurposed industrial hardware, there weren't many solutions available. The fact that the light came from such a completely sealed object came as a revelation to me. So the Sammode tube was an ideal solution.

**CS: It wasn't long before you began working with architects. What are you able to offer them?**

YK: Through my work with light, I'm able to give buildings a second life during the night. I offer architects an alternative vision by creating a story and an illuminated identity created out of something more than just the functional lighting generated from inside the building. So actually I create a sculpture out of the building they created.

**CS: You've worked particularly closely with Jean Nouvel, haven't you?**

YK: Yes, we've been working together since the 1989 project to light the Opéra de Lyon opera house with an installation called *Théâtre Temps*. That was the first

## Interview mit Yann Kersalé

**Christian Simenc: Erinnern Sie sich noch an Ihren ersten Kontakt mit Sammode?**

Yann Kersalé: Ja, sehr genau: Das war Mitte der 1970er-Jahre, ich studierte damals an der École des Beaux-Arts in Quimper in Frankreich und mein Mitbewohner war ein Ire, der mich zu sich in sein Heimatland eingeladen hatte. Auf der Fähre nach Dublin sind mir Außenleuchten aufgefallen, die ein ganz besonderes Licht geworfen haben. Dass es Leuchten von Sammode waren, habe ich aber erst sehr viel später erfahren.

**CS: Als Sie Ihre ersten Objekte entwickelten, hatten Sie erneute Begegnungen mit Produkten der Marke...**

YK: Nach meinem Studium an der Beaux-Arts hatte ich begonnen, mit Licht zu arbeiten. 1981 entwarf ich eine Installation für einen Hochofen der Société Métallurgique de Normandie in Caen in Frankreich. Sie hieß *Siderxenon*. Im Vorfeld des Projekts besuchte ich die Fabrik und bewunderte diese speziellen Leuchten, die extremsten Bedingungen und höchsten Temperaturen standhalten. Wieder waren es Leuchten von Sammode. Das war genau die Art von Material, die ich benötigte, um meine Lichtinstallationen im Freien zu realisieren. Damals gab es dafür nicht viele Lösungen, außer man modifizierte vorhandene Produkte oder griff zu Material aus der Industrie. Dass Licht von derart vollkommen dichten Objekten ausgestrahlt werden kann, war für mich eine echte Offenbarung und die Rohrleuchten von Sammode waren somit eine perfekte Lösung.

**CS: Sehr schnell kam es dann auch zur Zusammenarbeit mit Architekten. Was konnten Sie denen bieten?**

YK: Durch meine Arbeit mit Licht verleihe ich Gebäuden ein zweites, ein nächtliches Leben. So schlage ich den Architekten eine neue Sicht der Dinge vor und erzähle eine Geschichte, inszeniert mit einem anderen Licht als dem rein funktionalen, das durch die Innenbeleuchtung nach außen strahlt. Durch meine Inszenierungen verwandle ich Gebäude in wahre Skulpturen.

**CS: Eng zusammengearbeitet haben Sie vor allem mit Jean Nouvel?**

YK: Ja, bereits seit 1989, mit dem Lichtprojekt der Opéra de Lyon, einer Installation namens „*Théâtre Temps*“.



01. Yann Kersalé dans son atelier
02. Jardins de la Divette à Cherbourg, 2014, conçu par Yann Kersalé avec des luminaires Sammode, Architecte: Serge Renaudie, Photo: ©Xavier Boymond
03. Installation lumineuse Siderxenon, 1984, par Yann Kersalé dans l'usine de la Société métallurgique de Normandie, Caen

01. Yann Kersalé in his workshop
02. Jardins de la Divette in Cherbourg/France, 2014, lighting design by Yann Kersalé with Sammode luminaires, for the architect Serge Renaudie, Photo: ©Xavier Boymond
03. Light installation Siderxenon, 1984, by Yann Kersalé in the Société métallurgique de Normandie plant, Caen/France

01. Yann Kersalé in seinem Atelier
02. Jardins de la Divette in Cherbourg/Frankreich, 2014 Lichtplanung von Yann Kersalé mit Leuchten von Sammode, Architekturbüro: Serge Renaudie, Foto: ©Xavier Boymond
03. Lichtkunstwerk Siderxenon, 1984, von Yann Kersalé im Werk der Société métallurgique de Normandie, Caen/Frankreich

à Paris, la Tour Agbar, à Barcelone, ou la Philharmonie de Paris. Certains projets, en revanche, sont restés dans les cartons, comme la Tour sans fin, pour le quartier de La Défense.

**CS: Ces collaborations avec les architectes vous ont amené à concevoir une multitude de projets avec Sammode?**

YK: Oui, l'un des premiers, au début des années 1990, fut d'ailleurs réalisé avec Jean Nouvel, lors de l'aménagement du quartier Eurailille, à Lille. Plus tard, à Mulhouse, pour les espaces extérieurs de la Cité Manifeste, un ensemble de logements, nous avons, à partir d'un tube standard, dessiné un luminaire baptisé *Lu-mignon*. À l'instar du système de l'Abribus dans lequel on change régulièrement les images lumineuses, nous avons proposé de faire quatre visuels différents, un pour chaque saison. Plus récemment, à Cherbourg, nous avons mis en lumière le Jardin de la Divette et la passerelle du Bassin du Commerce.

**CS: La technologie a-t-elle beaucoup changé en trois décennies?**

YK: Oui, elle a énormément évolué. Prenez les LED, par exemple. Jadis, ce n'étaient que de fragiles lumières qui clignotaient sur les façades des chaînes stéréo. Aujourd'hui, les LED ont une durée de vie de 50000 heures. Ce qui a été radical, c'est l'augmentation de la puissance par rapport à la consommation énergétique. D'un côté, la puissance a augmenté, de l'autre, la miniaturisation a permis de réduire considérablement le gabarit des matériels. Reste un dernier écueil: ce fameux «fil à la patte», autrement dit, le fil électrique qui, peu à peu, sera appelé à disparaître au profit des batteries ou autres accumulateurs.

**CS: Quelles sont les nouvelles pistes que vous explorez?**

YK: Elles sont légion. Je suis en contact avec une start-up qui travaille sur des bactéries génératrices de lumière. Pour l'heure, ces micro-organismes naturellement luminescents peuvent se reproduire, mais ont une durée de vie très faible. Dans un laboratoire de recherches de Grenoble, j'ai également eu l'occasion de voir une nano-LED, mais

in a sequence of projects, including the Musée du Quai Branly gardens in Paris, the Torre Agbar in Barcelona, and the Philharmonie de Paris. But other projects have remained on the drawing board, like the Tour Sans Fin planned for La Défense.

**CS: Have these collaborations with architects led you to design a large number of projects with Sammode?**

YK: Yes. One of the first was back at the start of the 1990s: the Eurailille urban redevelopment scheme in Lille, which was another Jean Nouvel project. After that, there were the external spaces of the Cité Manifeste social housing project in Mulhouse, where we took a standard tube as the basis for designing a new luminaire called *Lu-mignon*. Rather like the Abribus bus shelter with its regularly updated backlit visual displays, our solution offered four different visual effects: one for each season of the year. More recently, we have lit the Jardin de la Divette gardens and Bassin du Commerce bridge in Cherbourg.

**CS: Has technology changed a lot over the last three decades?**

YK: Yes, it's moved on a very long way. Take LEDs, for example. In the old days, they were just fragile lights that flashed on stereo system front panels. Today, LEDs have a working life of 50,000 hours. What's really radical about that is the level of power we now have relative to energy consumption. On the one hand, power has increased, while on the other hand, miniaturisation has considerably reduced the size of lighting hardware. But there's still one obstacle: the perennial "fly in the ointment"—the electrical cable, which will gradually disappear in favour of batteries or other energy storage devices.

**CS: Which new directions are you exploring now?**

YK: There are so many! I'm in contact with a startup working on light-emitting bacteria. For the time being, these naturally bioluminescent micro-organisms can reproduce, but have a very short lifespan. I've also had the opportunity to see a nano-LED in a french research laboratory in Grenoble, but I expect that we'll have to wait a few years yet before this progresses from the fundamental research level to the applied research stage.

Danach folgten weitere Projekte wie die Gärten des Musée du Quai Branly in Paris, der Torre Agbar in Barcelona oder die Pariser Philharmonie. Andere Projekte blieben bisher in der Schublade, zum Beispiel der „Tour sans fin“ für den Pariser Stadtteil La Défense.

**CS: Diese Zusammenarbeit mit Architekten hat auch dazu geführt, dass Sie bereits eine Vielzahl von Projekten mit Sammode entwarfen?**

YK: Ja, eines der ersten, Anfang der 1990er-Jahre, war ein gemeinsam mit Jean Nouvel realisiertes Projekt, die Ausstattung des Stadtviertels Eurailille in Lille. Später, in Mulhouse für die Außenbereiche des Wohnprojekts der Cité Manifeste, haben wir uns einer Standard-Röhrenleuchte bedient und daraus eine Leuchte namens *Lu-mignon* geschaffen. Wie bei den hinterleuchteten Wechselplakaten für die Bushaltestellen haben wir vier unterschiedliche Lichtmotive entwickelt, eines für jede Jahreszeit. Und erst vor Kurzem schufen wir in Cherbourg Beleuchtungen für den Jardin de la Divette und die Fußgängerbrücke über das Bassin du Commerce.

**CS: Hat sich die Technik in drei Jahrzehnten sehr verändert?**

YK: Ja, die hat sich enorm weiterentwickelt. Nehmen Sie als Beispiel nur die LEDs. Früher waren das nur kleine Lichtpunkte, die vorne an den Stereoanlagen ein bisschen rumgeblinkt haben. Heute haben sie eine Lebensdauer von 50.000 Stunden. Was aber wirklich radikal war, ist die Erhöhung der Lichtleistung bei immer niedrigerem Stromverbrauch. Und mit der Verkleinerung der Leuchtmittel kann man auch immer kleinere Geräte-Gehäuse verwenden. Bleibt nur noch ein Problem: das elektrische Kabel als „Haar in der Suppe“. Aber auch das wird zugunsten von kleineren Batterien oder anderen Stromspeichern irgendwann verschwinden.

**CS: Welche neuen Wege schlagen Sie ein?**

YK: Jede Menge! Ich stehe in Kontakt mit einem Start-up, das lichterzeugende Bakterien erforscht. Derzeit können diese bioluminiszenten Mikro-Organismen sich selbst vermehren, haben aber nur eine sehr kurze Lebensdauer. In einem Forschungslabor im französischen Grenoble

j'imagine qu'il faudra encore attendre quelques années avant que cela ne passe du stade de la recherche fondamentale à celui de la recherche appliquée.

**CS: Les nouvelles technologies sont-elles des outils pour l'artiste?**

YK: Oui, car elles permettent de travailler la lumière dans le registre du sensible, non plus uniquement de manière décorative ou fonctionnelle. Un artiste doit se les approprier non pas de façon spectaculaire, mais de manière poétique.

**CS: La lumière peut-elle participer au bien-être?**

YK: Absolument: la lumière est un élément essentiel de la vie. Elle est aussi primordiale que l'acoustique ou la température. Une lumière trop agressive est néfaste. Le bien-être nécessite différents types de gradation lumineuse, différents « climats ». Il existe aussi, évidemment, un rapport psychologique à la lumière. Une « bonne » lumière, c'est comme un bon repas, une question de justesse des ingrédients.

**CS: Are new technologies useful tools for the artist?**

YK: Yes, because they provide the opportunity to work with light at the perceptive level, rather than solely as a decorative or functional solution. An artist must embrace these technologies not for the purpose of creating the spectacular, but rather for creating the poetic.

**CS: Can light contribute to wellbeing?**

YK: Absolutely: light is an essential part of life. It is as primal as sound or temperature. Excessively aggressive light is harmful. Wellbeing requires different types of brightness gradient to create different "climates". There is also, and quite clearly, a psychological relationship with light. "Good" light is like a good meal; the art lies in using the right ingredients in the right proportions.

hatte ich auch die Gelegenheit, eine Nano-LED zu sehen. Ich fürchte aber, dass es noch einige Jahre dauern wird, bis diese Technik von der Grundlagenforschung zur Marktreife gelangt.

**CS: Sind die neuen Technologien für den Künstler gute Werkzeuge?**

YK: Klar, weil sie es erlauben, Licht nicht mehr nur als dekoratives oder funktionelles Element zu nutzen, sondern auf einer ganz anderen Ebene der Wahrnehmung. Ein Künstler sollte sich dieses Werkzeugs nicht nur für immer spektakulärere Events bedienen, sondern um etwas Poetischeres zu schaffen.

**CS: Kann Licht zum Wohlbefinden beitragen?**

YK: Absolut: Licht ist ein Lebelement. Es ist ebenso wichtig wie Geräusche oder die Temperatur. Zu grelles Licht ist schädlich. Unser Wohlbefinden hängt von mehreren Arten von Licht ab, von verschiedenen Licht-„Klimas“. Offensichtlich gibt es auch eine psychologische Komponente des Lichts. „Gutes“ Licht bedarf wie „gutes Essen“ genau der richtigen Zutaten.



## Yann Kersalé, 40 années-lumière

## Yann Kersalé, 40 (light) years

## Yann Kersalé, 40 Licht-Jahre

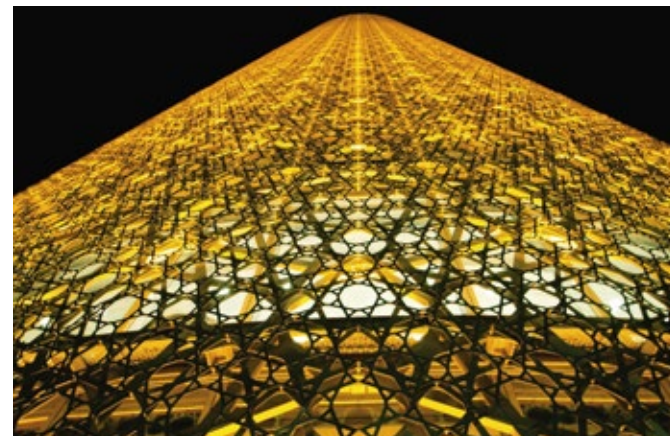
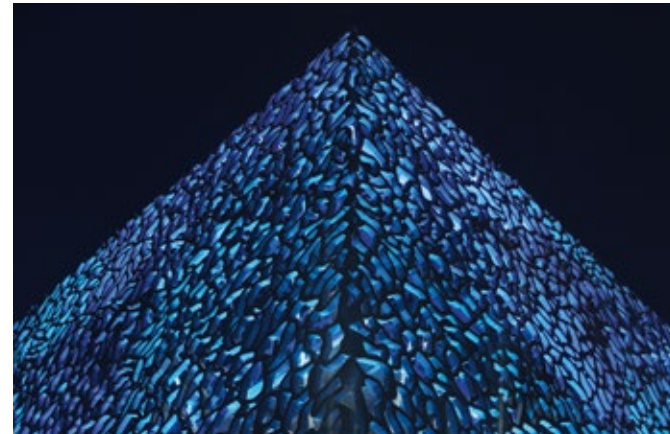
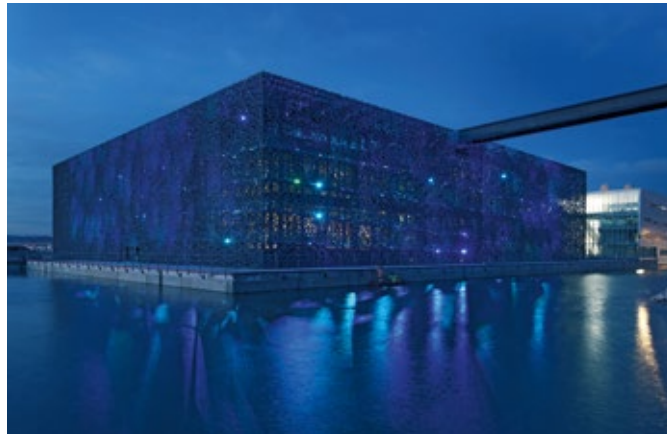

- 01-02. Le Mucem à Marseille réalisé par l'architecte Rudy Ricciotti (associé à Roland Carta) et mis en lumière avec l'installation Mer-Veille, 2013, par Yann Kersalé, Photo: ©Mathieu Colin
- 03-04. La Doha Tower à Doha au Qatar (برج دوحة) conçue par l'architecte Jean Nouvel, illuminée par Yann Kersalé
05. L'eau dans tous ses états, 2016, une installation de Yann Kersalé dans l'Aéroport international de Denver aux Etats-Unis

- 01-02. Mucem in Marseille/France, a building of the architect Rudy Ricciotti (in collaboration with Roland Carta), lighting installation Mer-Veille, 2013, by Yann Kersalé, Photo: ©Mathieu Colin
- 03-04. La Doha Tower in Doha/Qatar (برج دوحة) a building of the architect Jean Nouvel, lighting design by Yann Kersalé
05. L'eau dans tous ses états, 2016, an installation of Yann Kersalé in the International Aéroport of Denver/USA

- 01-02. Mucem in Marseille/Frankreich, Architekturbüro: Rudy Ricciotti (in Zusammenarbeit mit Roland Carta), Lichtplanung: Yann Kersalé, Foto: ©Mathieu Colin
- 03-04. Doha Tower (برج دوحة) in Doha/Katar, Architekturbüro: Jean Nouvel, Lichtinstallation Mer-Veille, 2013, von Yann Kersalé
05. L'eau dans tous ses états, 2016, eine Lichtinstallation von Yann Kersalé, Internationaler Flughafen, Denver/USA

Depuis près de quatre décennies, Yann Kersalé n'a eu de cesse de distiller, à travers la planète, installations et mises en lumière d'édifices, de ponts ou de sites. À presque 63 ans, l'homme est un expert ès lumière artificielle: « *Ne pas se restreindre au musée, à la cimaise, à tous ces lieux « dédiés »*, dit-il, *se donner la possibilité d'investir des formes, des objets et des paysages, du crépuscule à l'aube, toile de fond d'un nouveau travail plastique* ».

Dès les années 1980, Kersalé multiplie les installations artistiques, comme *Le songe est de rigueur*, à la Pointe de la Torche, en Bretagne, ou *Complex 34*, déployée à Cap Canaveral, en Floride, sur un ancien pas de tir du programme Apollo. Puis, se succèdent, à partir de la décennie suivante, des mises en lumière de bâtiments neufs pour une ribambelle d'architectes, en premier lieu, le Français Jean Nouvel, mais également le Germano-Américain Helmut Jahn, l'Anglais Norman Foster et moult agences de l'Hexagone, telles Architecture Studio, Rudy Ricciotti ou Valode & Pistre. « *J'installe des lumières sur l'objet choisi, révélant des présences absentes sous le soleil*, indique l'artiste. *L'objet connu se révèle autre, offrant au passant, même habituel, de nouvelles sensations* ». Des couleurs aussi: le rouge sur la verrière de l'Opéra de Lyon, qui varie d'intensité en fonction de l'activité du lieu, le mordoré sur une tour élancée à Doha, au Qatar, ou le bleu en hommage à la Méditerranée pour le Mucem, à Marseille, grâce à des centaines de points lumineux éparpillés derrière la résille de béton.

Kersalé a dompté tous types de constructions, révélant leur dimension poétique: le patrimoine médiéval (l'abbaye royale de Fontevraud, dans le Maine-et-Loire) ou industriel (les docks du port de Saint-Nazaire, les ascenseurs à péniche du Canal du Centre, à Liège...), et les ouvrages d'art, tels le pont de Normandie, au Havre, dont l'intensité lumineuse varie en fonction du flux automobile, ou le pont Chaban-Delmas, à Bordeaux, dont les piles, selon la hauteur de la marée dans l'estuaire de la Gironde, s'habillent de camaïeux de bleus, turquoise et verts. La ville également, comme en témoignent ses mises en lumière de la Place de la République, à Paris, ou du Vieux-Port,

For nearly four decades, Yann Kersalé has constantly distilled installations all over the world, and lit buildings, bridges and many other man-made constructions. Now approaching 63 years of age, he is the expert in artificial light: "Don't restrict yourself to the museum, to the picture rail, to all these so-called 'dedicated' locations", he says. "Embrace the possibility of working with forms, objects and landscapes, from dawn till dusk as the backdrop for a new visual art".

Since the 1980s, Kersalé has created an impressive portfolio of installations, including *Le songe est de rigueur* at Pointe de la Torche in Brittany, and *Complex 34* on a former Apollo programme launch pad at Cape Canaveral in Florida. Then, in the following decade, emerged the lighting of new buildings for a raft of different architects led by Jean Nouvel in France, but also including the German-American architect Helmut Jahn, Norman Foster in the UK and many French firms, such as Architecture Studio, Rudy Ricciotti and Valode & Pistre. "I install lighting on the chosen object to reveal presences that simply aren't there in daylight," continues the artist. *The familiar object reveals a different self, creating new experiences for casual and even regular passers-by*". Colour too: varying intensities of red for the glass roof of the Opéra de Lyon opera house to reflect the level of activity inside the building, bronze for a slender tower in Doha, Qatar, and Mediterranean blue for the Mucem museum in Marseille, using hundreds of point light sources scattered behind its sculpturally perforated concrete walls.

Kersalé has tamed all types of structure to reveal their poetic identities: the heritage of the Middle Ages (the Royal Abbey of Fontevraud near Paris) and of industry (including the docks at Saint-Nazaire and the boat lift on the Canal du Centre in Liège), as well as engineered structures like the Pont de Normandie bridge at Le Havre, whose light intensity varies to reflect the flow of traffic, and the Chaban-Delmas bridge in Bordeaux, whose pillars transition through blues, turquoise and greens to reflect the height of the tide in the estuary. Cities too: the lighting of the Place de la République in Paris

Seit fast vier Jahrzehnten inszeniert Yann Kersalé weltweit Lichtinstallationen und sorgt für die Beleuchtung von Gebäuden, Brücken und Sehenswürdigkeiten. Mit seinen fast 63 Jahren ist er ein wahrer Experte für Licht-Kunst: „*Beschränke dich nicht auf das Museum, auf die Bilderschiene, auf all diese der Kunst ‚geweihten‘ Orte*“, fordert er. „*Nutze die Möglichkeit, mit Formen, Objekten oder Landschaften zu arbeiten, von der Abenddämmerung bis zum Sonnenaufgang, als Leinwand für neue dreidimensionale Darstellungsformen!*“

Seit den 1980er-Jahren schuf Kersalé ein beeindruckendes Portfolio künstlerischer Installationen, so zum Beispiel „*Le songe est de rigueur*“ an der Pointe de la Torche, einer Landzunge in der Bretagne, oder „*Complex 34*“ am Cap Canaveral in Florida, auf einer ehemaligen Raketenabschussrampe des Apollo-Programms. Im folgenden Jahrzehnt widmete er sich der Ausleuchtung neuer Gebäude - für eine ganze Reihe legendärer Architekten wie dem Franzosen Jean Nouvel, dem Deutsch-Amerikaner Helmut Jahn, dem Briten Norman Foster sowie zahlreichen französischen Architekturbüros wie Architecture Studio, Rudy Ricciotti oder Valode & Pistre. „*Ich leuchte Gebäude so aus, dass sie ganz anders wirken als bei Tag*“, verrät der Künstler. „*Das vertraute Objekt zeigt sich so von einer anderen Seite und enthüllt dem Betrachter ein ganz anderes Selbst, ein neues Gefühl*.“ Auch die Farben spielen eine Rolle: das Rot im gläsernen Kuppelgewölbe auf der Opéra de Lyon, das je nach der Aktivität im Inneren des Gebäudes changiert, das Goldbraun auf einem schlanken Turm in Doha, Katar, oder das Blau als Hommage an das Mittelmeer für das Mucem in Marseille, das aus Hunderten von Lichtpunkten hinter der netzartigen Betonkonstruktion der dem Meer zugewandten Fassade erstrahlt.

Kersalé ist es bisher immer gelungen, jeder Art von Bauwerk eine eigene, poetische Dimension hinzuzufügen-vom mittelalterlichen Kultur-Erbe wie der Abbaye Royale de Fontevraud im Département Maine-et-Loire über Industrie-Denkmäler wie den Hafendocks von Saint-Nazaire und dem Schiffshebewerk am Canal du Centre in Liège bis hin zu technischen Wunderwerken wie der Pont de Normandie

à Marseille, jeux subtils entre mâts-aiguilles dispensant un éclairage fonctionnel et « écorces-signaux » diffusant une matière lumineuse abstraite en perpétuelle métamorphose. Du crépuscule à l'aube donc, plus aucune architecture n'a de secret pour lui : « *La lumière, c'est rendre présent ou plus absent, faire venir dans la nuit l'attendu ou l'inattendu.* »

#### Yann Kersalé en 7 dates

- 1955 Naissance, le 17 février, à Boulogne-Billancourt (Hauts-de-Seine).
- 1978 Diplômé de l'École des Beaux-Arts de Quimper.
- 1983 Ouvre son atelier, à Vincennes (Val-de-Marne).
- 2006 *L'Ô*, installation dans les jardins du Musée du Quai-Branly, à Paris. Architecte, Jean Nouvel.
- 2010 *Jallum*, objet lumineux en cristal pour Baccarat.
- 2014 *La Lanterne*, lampe portable et rechargeable pour Hermès.
- 2018 Collection de luminaires *Lö* pour Sammode.

and the Vieux-Port area of Marseille, where subtle interplays between needle-thin lighting columns provide functional lighting, and each column has a light-emitting "bark" that responds to the rhythm of the Mediterranean by emitting constantly changing abstract patterns of light. So from dawn till dusk, no architectural structure can conceal its secrets from this artist: "*Light makes things present or absent, allowing the night to reveal the expected or the unexpected*".

#### 7 Key dates in the life of Yann Kersalé

- 1955 Born on 17 February in Boulogne-Billancourt, near Paris /France.
- 1978 Graduates from the École des Beaux-Arts art school in Quimper/France.
- 1983 Opens his studio in Vincennes in the eastern suburbs of Paris/France.
- 2006 The *L'Ô* installation in the Musée du Quai-Branly gardens in Paris/France. Architect: Jean Nouvel.
- 2010 The *Jallum* illuminated crystal votive piece for Baccarat.
- 2014 The *La Lanterne* portable, rechargeable lamp for Hermès.
- 2018 The *Lö* collection of luminaires for Sammode.

über die Seinemündung bei Le Havre, deren Ausleuchtung sich an der Intensität des Autoverkehrs orientiert, oder der Hubbrücke Chaban-Delmas in Bordeaux, deren Pfeilerbeleuchtung in Abhängigkeit von Ebbe und Flut in der Girondemündung zwischen blau, türkis und grün changiert. Und Städte natürlich: von der Beleuchtung des Place de la République in Paris bis zum Vieux-Port in Marseille, wo filigrane Laternenmasten für eine funktionale Beleuchtung sorgen und mittels einer Art „Lichtrinde“ mit abstrakten Mustern in eine subtile Wechselwirkung mit den Gezeiten des Mittelmeers treten. Damit enthüllt Kersalé die nächtlichen Geheimnisse jeder Architektur: „*Licht macht die Dinge präsent, entreißt sie dem Dunkel, offenbart dem Betrachter zwischen der Dämmerung und dem Morgen-grauen Erwartetes-oder Unerwartetes.*“

#### Yann Kersalé - 7 Daten

- 1955 Geboren am 17. Februar in Boulogne-Billancourt (Hauts-de-Seine/Frankreich).
- 1978 Diplom der École des Beaux-Arts in Quimper/Frankreich.
- 1983 Eröffnung seines Ateliers in Vincennes (Val-de-Marne/Frankreich).
- 2006 *L'Ô*, Installation in den Gärten des Musée du Quai-Branly in Paris. Architekt: Jean Nouvel.
- 2010 *Jallum*, Lichtobjekt aus Kristallglas für Baccarat.
- 2014 *La Lanterne*, tragbare, wiederaufladbare Leuchte für Hermès.
- 2018 Leuchten-Kollektion *Lö* für Sammode.

## Cahier technique

## Technical information

## Technische Informationen



## Types de montage

Selon les indications sur les pages produits, les luminaires peuvent être montés en applique, plafonnier et/ou suspension.

La fixation d'un luminaire en applique ou en plafonnier se fait avec une seule vis par bandeau. La fixation d'un luminaire en suspension avec une seule vis par kit de suspension.

Le raccordement électrique ne peut être effectué que par un électricien habilité.

## Mounting possibilities

As indicated on the product sheets the luminaires can be mounted as wall, ceiling and/or suspended light fitting.

The wall and ceiling light fittings can be fixed by only one screw per fixing strap and the suspended light fittings by only one screw per suspension kit.

Only an electrician may carry out the installation of the electrical connections for safety reasons.

## Installationsmöglichkeiten

Die Leuchten können entsprechend den verschiedenen Ausführungen auf den Produktseiten als Wand-, Decken- und/oder Hängeleuchte montiert werden.

Die Befestigung der Wand- und Deckenleuchten erfolgt mit einer einzigen Schraube pro Bandschelle und die der Hängeleuchten mit einer einzigen Schraube pro Seilabhängung.

Die Leuchten dürfen nur durch einen Elektrofachmann an die Versorgungsspannung angeschlossen werden.

- 1 Applique
- 2 Plafonnier
- 3 Suspension

- 1 Wall light fitting
- 2 Ceiling light fitting
- 3 Suspended light fitting

- 1 Wandleuchte
- 2 Deckenleuchte
- 3 Hängeleuchte

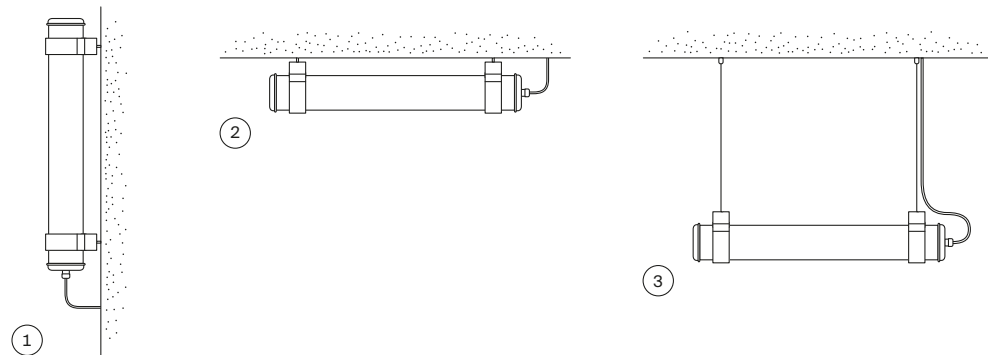

## Sortie murale

Un kit de sortie de câble est livré avec la plus part de nos appliques, plafonniers et suspensions pour assurer une homogénéité de design dans le cadre d'installations intérieures.

Ce kit comprend un ensemble d'éléments vous permettant de réaliser des installations en saillie (pour des murs en béton, en pierre...) ou de couvrir des boîtes de raccordement encastrées (cloison en plaque de plâtre, en bois...).

## Cable plate

A cable plate kit that allows a homogenous appearance in design for your indoor wall, ceiling or suspended light fitting is included in the package of nearly all our products.

The kit contains all elements to enable your installations in either a salient position (for concrete walls, stone walls...) or to cover the built-in junction box (partition wall in plaster, wood...).

## Wandauslass für Kabel

Ein Wandauslass-Set für die Installation Ihrer Wand-, Decken- oder Hängeleuchten im Innenbereich ist im Lieferumfang fast aller Leuchten enthalten.

Das Set beinhaltet alle Bauteile für eine problemlose Installation des Wandauslasses in der vorspringenden Version (für Wände aus Beton, Stein...) oder um die in die Wand eingelassene Anschlussbox zu verdecken (Zwischenwand aus Gips, Holz...).

- Sortie murale encastrée
- Built-in junction box
- Eingelassener Wandauslass

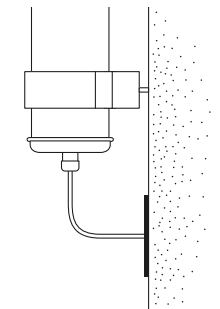
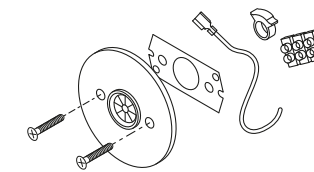
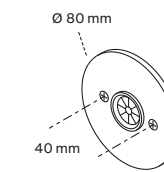

- Sortie murale en saillie
- Salient junction box
- Vorspringender Wandauslass

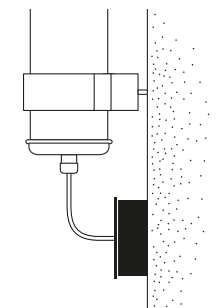
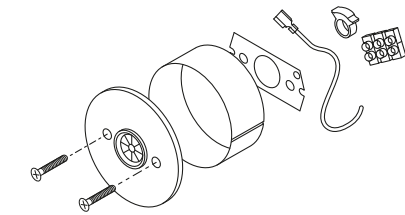
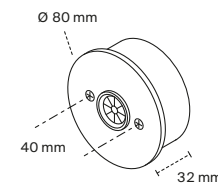

# Sammode

Fondée en 1927 à Châtillon-sur-Saône, dans le département des Vosges, l'entreprise familiale Sammode conçoit des solutions d'éclairage devenues des références en la matière. La firme, dont le siège est à Paris, peut se targuer d'une fabrication française.

Maîtrisant de bout en bout la chaîne de production, elle revendique haut et fort ce statut singulier de *concepteur-fabricant*, lequel lui permet de garantir la performance, la fonctionnalité et la qualité de ses luminaires, utilisables dans des ambiances extrêmes allant de -60°C à +200°C.

Cette expertise industrielle, Sammode souhaite aujourd'hui la mettre au service d'un nouveau secteur d'activité, celui des hôtels, restaurants, commerces, villas... en lui dédiant une collection spécifique.

## Pour nous contacter

studio@sammode.com  
studio.sammode.com  
T +33 (0) 143 144 145

# Sammode

Founded in 1927 in Châtillon-sur-Saône in the French Vosges, the family-owned company designs lighting solutions that have come to be seen as an industry benchmark. The head office is located in Paris, and all of its products are Made-in-France.

With full control of the entire production chain, Sammode proclaims its unique status as a *designer-manufacturer* loud and proud. This status guarantees the performance, functionality and quality of its luminaires, which can be used in extreme environments at temperatures ranging between -60°C and +200°C.

Sammode is now seeking to apply this industrial expertise to a whole new sector, hotels, restaurants, shops, villas ... creating a new collection especially for this purpose.

## Contact

studio@sammode.com  
studio.sammode.com  
T +33 (0) 143 144 145

# Sammode

Die 1927 in Châtillon-sur-Saône im Département Vosges gegründete Familienunternehmen Sammode entwickelt Beleuchtungslösungen, die heute längst als Referenz auf diesem Gebiet gelten. Das Unternehmen mit Sitz in Paris kann nicht ohne Stolz eine französische Fertigung vorweisen.

Es steuert alle Aspekte des gesamten Herstellungsprozesses und kann daher zu Recht den Sonderstatus eines *Entwicklungs- und Herstellungs-Allrounders* für sich beanspruchen, der es ihm ermöglicht, die hohe Leistung, Funktionalität und Qualität seiner Leuchten zu gewährleisten, die sich auch und gerade im Einsatz unter extremen Bedingungen zwischen -60°C und +200°C bewähren.

Diese industrielle Erfahrung möchte Sammode jetzt mit einer speziellen, eigens entwickelten Kollektion auch in einem neuen Einsatzbereich, in Hotels, Restaurants, Ladengeschäften, Villen... unter Beweis stellen.

## Kontakt

studio@sammode.com  
studio.sammode.com  
T +33 (0) 143 144 145



24 rue des Amandiers  
F-75020 Paris  
T +33 (0) 143 144 145  
studio@sammode.com  
studio.sammode.com

## International

Deutschland  
Sammode Lichttechnik  
GmbH  
Platz der Einheit 1  
D-60327 Frankfurt/Main  
studio@sammode.com  
studio.sammode.com

Australia  
Sammode Lighting  
Australasia Pty Ltd  
15 Industrial Avenue  
WACOL QLD 4076  
AUS- Queensland  
studio@sammode.com  
studio.sammode.com

Direction artistique  
Normal Studio  
normalstudio.fr

Conception graphique  
WA75  
wa75.com

Impression  
Les Presses du Louvre

Crédits photographiques  
© Morgane Le Gall

Textes  
Christian Simenc

© Sammode 01/2018  
Sous réserve d'erreurs  
et de modifications  
techniques.

© Sammode 01/2018  
Subject to errors and  
technical changes.

© Sammode 01/2018  
Irrtümer und technische  
Änderungen vorbehalten.

## Inside cover

01. Baffin Bay and  
Davis Strait, Jacques  
Descloîtres, MODIS Land  
Rapid Response Team,  
NASA/GSFC.

02. Baffin island, Darien  
Graham-Smith, from  
36 000 feet.

03. Baffin bay's Ice close-up,  
Yann Kersalé.

04. Routes taken by the  
six expeditions which  
successfully completed  
passage through the  
Canadian Archipelago.  
National Museum of the  
U.S. Navy

05. *Snow crystals*, Bentley,  
Wilson Alwyn and William  
Jackson Humphries. 1st ed.  
New York: McGraw-Hill, 1931.

06. *Handbook of designs  
and devices*, Clarence P.  
Hornung, Dover Publications,  
1946.

07. Map, *The Reader's Digest  
Great World Atlas*, 1961.

08. Fresnel lens film.

09. Iceberg from Baffin Bay,  
Yann Kersalé.

10. Iceberg engraving from  
*Memoir ... to accompany  
the general Chart of the  
Northern Ocean, Davis' Strait,  
and Baffin's Bay [...]*,  
John Purdy, 1845.

11. Fresnel lens drawing.

12. Graphite crystals from  
Baffin Island, Yann Kersalé.

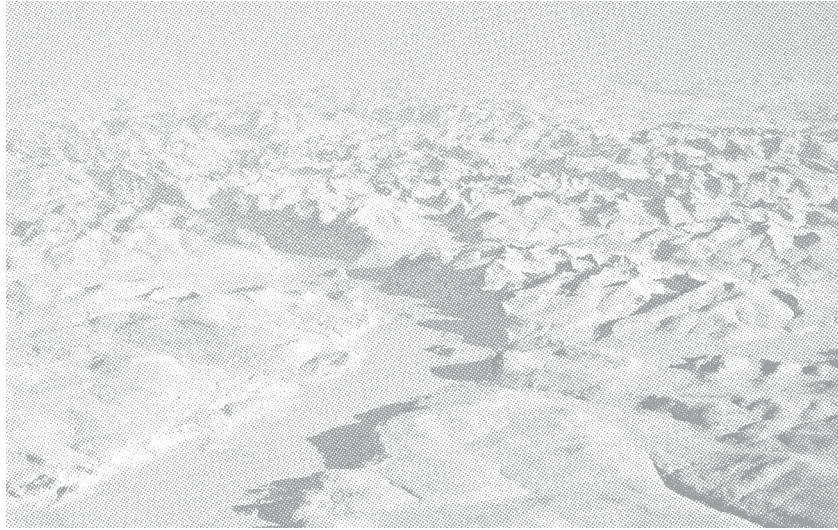

L'île de Baffin

Baffin Island

Baffin-Insel



**Sammode  
Studio**

Sammode S.A.  
24 rue des Amandiers  
F-75020 Paris  
T +33 (0) 143 144 145  
studio@sammode.com  
studio.sammode.com